



AMAZONE

Прицепной опрыскиватель **UG**



Прицепной опрыскиватель UG

Производительный и надежный!



Прицепной опрыскиватель UG с объемом бака 2.200 и 3.000 л отличается прочностью конструкции и удобством в пользовании. Со штангой Super-S2 с шириной захвата от 15 до 28 м он представляет собой особенно действенную машину.



UG

Успешная работа на любом поле!

	Страница
Преимущества UG, семейство продуктов	4
Техника Шасси	6
Техника Руление	8
Техника Конструкция и насосы	10
Техника Бак для чистой воды Промывочный бак	12
Регулировка AmaSpray+ ProfiClick	14
Регулировка ISOBUS	16
Управление Comfort-пакет / Штанга Профиль	24
Штанга Super-S2	26
Штанга Складывание	28
Менеджмент защиты растений	30
DUS Включение крайних форсунок	32
Оснащение	34
Технические характеристики	36

Прицепной опрыскиватель UG

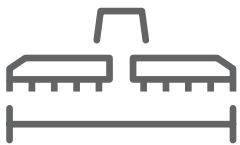

от 15 м до 28 м



от 2.200 л до 3.000 л



до 11 секций



Производительность насоса
250 или 370 л/мин

Ваши преимущества:

- + Высокий клиренс, с закругленной рамой
- + Прочная и легкая конструкция
- + Легкий бак для раствора с оптимальным центром тяжести из полимера, армированного стекловолокном
- + Профильная конструкция сверхлегких, сверхпрочных и сверхкомпактных штанг
- + Идеальная подвеска для положения штанг без колебаний
- + Мощный, комфортный в пользовании, самовсасывающий мембранно-поршневой насос, обладающий стойкостью к сухому ходу
- + Промывочный бак с инжектором Power для быстрой, безопасной и точной работы
- + Удобная в эксплуатации арматура

ПОДРОБНАЯ ИНФОРМАЦИЯ

www.amazone.ru/ug



СКАЧАТЬ
Приложение mySprayer



SMARTLEARNING
www.amazone.ru/smartlearning

Высочайшая устойчивость для максимальной действенности

Мощные модели UG

- ✔ UG 2200:
Бак с фактическим объемом 2 400 л и баком для чистой воды 280 л
- ✔ UG 3000:
Бак с фактическим объемом 3 200 л и баком для чистой воды 400 л
- ✔ Штанги Super-S2:
15, 16, 18, 20, 21, 24, 25, 27 или 28 метров
- ✔ UG Special с одним насосом 250 л/мин
UG Super с двойным насосом 370 л/мин



UG 2200 Special
со штангой Super-S2 21 м



Прочность, устойчивость и надежность

Широкая рама из стального профиля, компактный бак и прочные штанги обеспечивают необходимую устойчивость. Все края закруглены, все шланги проложены внутри рамы.



Шасси по желанию

По желанию заказчика регулируемая ось может быть оснащена осью без тормозной системы, либо с двухконтурной пневматической или гидравлической тормозной системой. Возможна бесступенчатая регулировка ширины колеи в пределах от 1,50 до 2,25 м. Также возможна комплектация с допуском движения со скоростью 40 км/ч.

Щадящее вождение

Выбор правильных шин имеет решающее значение для щадящей работы без повреждения почвы и растений.

Крылья AMAZONE регулируются в зависимости от размера шин. В комплекте с опциональными крыльями поставляется большой ящик под канистру.



Правильное дышло для любого способа агрегатирования

Системы руления **SelfTrail** и **UniTrail** реагируют непосредственно на рулевое движение трактора. Задняя ось чрезмерно отклоняется на поворотах. Ведение по колее абсолютно не зависит от скорости движения.



Управляемое дышло SelfTrail



Простое по конструкции и прочное дышло обеспечивает постоянное и точное ведение по колее.

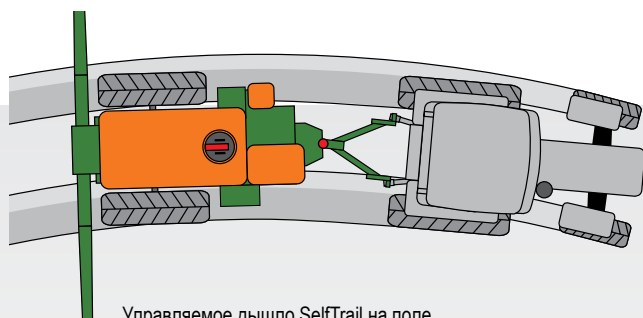

Управляемое дышло SelfTrail на поле.

Управляемое дышло UniTrail



Система руления UniTrail быстро переводится в транспортное положение для передвижения по дорогам общего пользования. После перехода в транспортное положение движение со скоростью до 40 км/ч безопасно. Опционально возможна установка гидравлического управления дышлом для компенсации при работе на склоне.

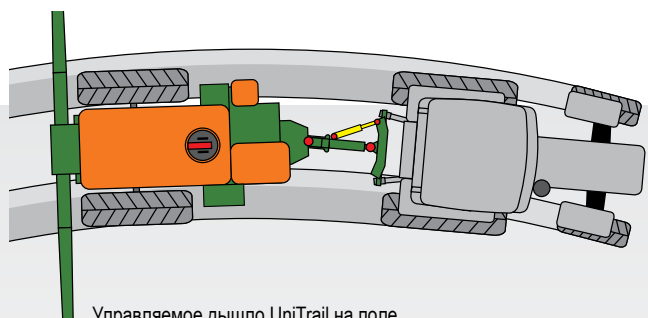

Управляемое дышло UniTrail на поле.

Быстрые на дороге – Превосходные в поле!

Системы руления с компьютерным управлением

AutoTrail могут быть точно откалиброваны для точного ведения колеи. При работе система руления в любое время может быть вручную подстроена или отключена при помощи мультифункционального джойстика **AmaPilot⁺**.



Тяговое дышло



Дышло Hitch

Управляемое дышло **AutoTrail**



Система руления **AutoTrail** предлагается как в варианте с дышлом верхнего крепления, так и в варианте с дышлом **Hitch** (нижнее крепление). При применении различных серёг представляется возможным выбрать вариант для любого трактора.

Альтернативой автоматическому управлению на склонах **AutoTrail** является ручное, гидравлическое управление дышлом для корректировки движения на склонах.

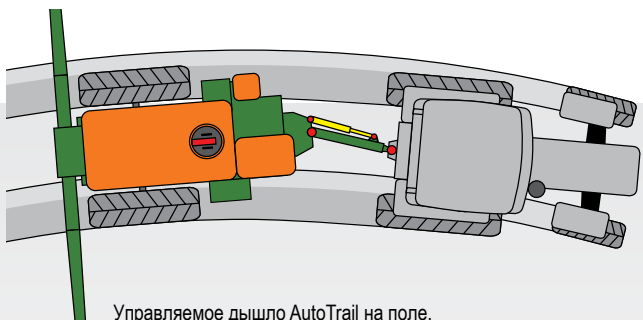

Управляемое дышло **AutoTrail** на поле.

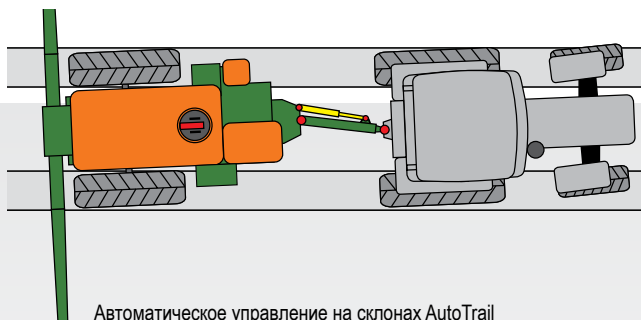

Автоматическое управление на склонах **AutoTrail**

Прославленная техника для длительной эксплуатации в тяжелейших условиях



- 1) Прочная рама из стального профиля, надёжно защищающая проложенные в ней шланги.
- 2) Компактный бак с гладкими внутренними и наружными стенками.
- 3) Промывочный бак с инжектором Power для загрузки большого количества препарата или промывки канистр.
- 4) Большой бак для чистой воды для разбавления остатков или очистки опрыскивателя даже при заполненном баке.
- 5) Отдельный бак для мытья рук (20 л).
- 6) Индикатор уровня поплавкового типа и серийный электронный указатель на терминале управления.
- 7) Защитный шкаф для спецодежды (опция).

Наглядная панель управления

Все элементы управления расположены спереди слева со стороны водителя, имеют логичную организацию и исключают вероятность ошибок. Логика управления воспринимается интуитивно и исключает допущение ошибок.



Простое байонетное соединение AMAZONE позволяет быстро и без потерь препарата открыть фильтр грубой очистки.

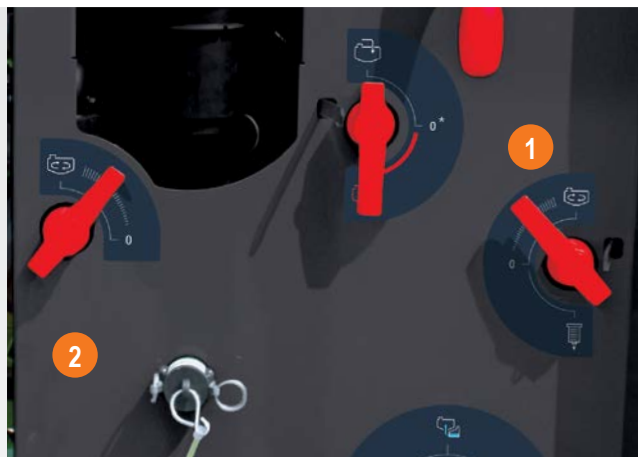

На опрыскивателях AMAZONE для размешивания используется поток от самоочищающегося фильтра тонкой очистки (включение через положение 1). Для интенсивного размешивания при низких оборотах вала отбора мощности рекомендуется насос UG Super (включение через положение 2).

Мембранно-поршневые насосы

Мембранно-поршневые насосы очень надежны, устойчивы к холостому ходу и воздействию жидких удобрений. Многоцилиндровая конструкция насосов обеспечивает при одновременно высокой производительности равномерность подачи и плавный ход насоса. В наличии имеются насосы производительностью 250 л/мин (Special) или 370 л/мин (Super). Насос производительностью 370 л/мин - тандемный, при котором одновременно работают насос опрыскивания и отдельный насос мешалки. Прежде всего, тандемный насос подходит для предприятий, которые работают с высокими нормами внесения.



Гидравлическая интенсивная мешалка

Производительность гидравлической мешалки может уменьшаться бесступенчато до полного отключения, чтобы не допустить вспенивания средства защиты растений или облегчить использование остатков для опрыскивания.

На опрыскивателях AMAZONE для размешивания используется поток от самоочищающегося фильтра тонкой очистки (1). Для интенсивного размешивания при низких оборотах вала отбора мощности рекомендуется насос UG Super (2).

Скорость заполнения 400 л/мин

Заполнить опрыскиватель можно при помощи всасывающего шланга (3") с обратным клапаном или через загрузочное отверстие с муфтой «С». Благодаря подключаемому инжектору скорость всасывания достигает до 400 л/мин.



Заполнение через всасывающий шланг

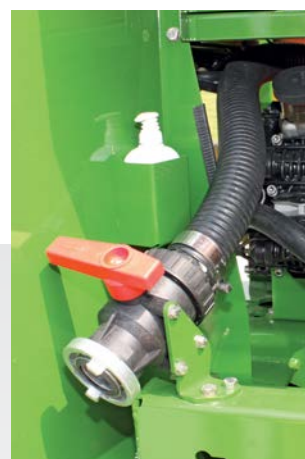

Заполнение под давлением (через муфту «С» или «Kamlok»)

Технология применения AMAZONE



 С промывочным баком AMAZONE Вам все по плечу!



Бак для чистой воды с переключателем Vario для промывки и разбавления

За счет большого объема бака возможна подача достаточного количества чистой воды для промывки и разбавления остатков препарата. При установке переключателя Vario в положение «Промывка» происходит промывка чистой водой фильтра грубой очистки, насоса, арматуры, напорной магистрали и форсунок.

Это возможно сделать даже при полностью заправленном баке для раствора. Промывка предупреждает наличие остатков раствора и связанные с этим неполадки.

Внутренняя и наружная очистка

Две мощные ротационные форсунки служат для очистки внутренних стенок бака.

Промывка с помощью инжектора Power и промывочного бака

Порошкообразные химикаты и большие количества мочевины быстро и надежно растворяются в промывочном баке с обширной круговой магистралью и одновременно быстро закачиваются с помощью инжектора Power в основной бак.

Промывка канистр для полного использования их содержимого легко осуществляется с помощью ротационной форсунки. Закрытый промывочный бак может быть использован для самоочистки. При этом указатель уровня препарата находится всегда на виду.

Очистить штанги в поле позволяет опциональное приспособление для наружной очистки. Специальный наконечник с рабочим давлением 10 бар обеспечивает хорошее качество очистки.



Бортовой компьютер AmaSpray⁺

AmaSpray⁺ – просто и универсально

AmaSpray⁺ позволяет проводить простую и тем не менее автоматическую регулировку UG. Интегрированные в терминал управления тумблеры позволяют включить 5, 7 или 9 секций. AmaSpray⁺ имеет цифровой указатель давления и уровня заполнения бака. Он регистрирует внесенное количество и обработанную площадь. Управление гидравлическими функциями производится посредством гидровыходов трактора. Наклон и блокировка штанг также отображается на AmaSpray⁺. В качестве опции при помощи AmaSpray⁺ возможно также управление односторонним складыванием штанги либо, как альтернатива, управление крайними форсунками.

Терминал управления AmaSpray⁺ можно также использовать с серийным интерфейсом для автоматического документирования работ (ASD) и дифференцированной обработки.

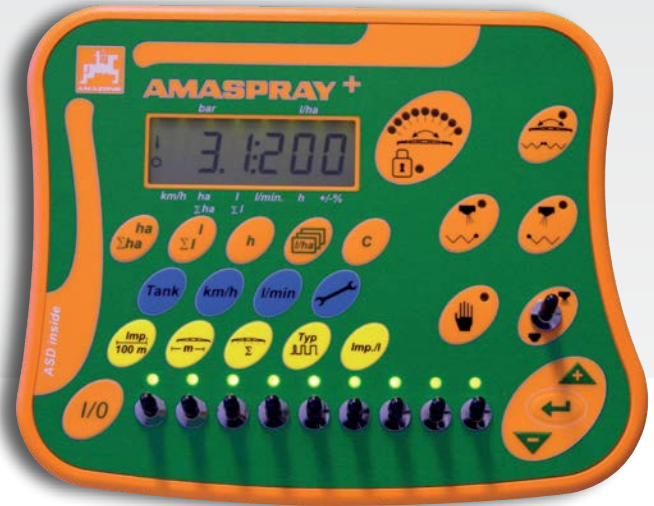

Ваши преимущества:

- ✔ Односторонний, высококонтрастный дисплей с подсветкой
- ✔ Включение и переключение секций
- ✔ До 9 секций
- ✔ Цифровой указатель давления
- ✔ Цифровой указатель уровня
- ✔ Указатель положения и блокировки штанги
- ✔ Счетчик гектаров (общее и суточное количество)
- ✔ Клавиша +/- 10 %
- ✔ Менеджмент заданий

Дополнительные функции (со специальным оснащением):

- ✔ Преселективное складывание для одностороннего уменьшения ширины штанги
- ✔ Включение конечных и крайних форсунок (альтернативно преселективному складыванию)
- ✔ Складывание и наклон через 1 гидровыход ДД (электрический включатель)
- ✔ ASD inside: серийный интерфейс



TG-арматура с электронным дистанционным управлением

Для ISOBUS-управления и AmaSpray⁺ предлагается современнейшая технология арматур. Секции быстро и без протекания переключаются при помощи клапанов, управляемых электродвигателем со сбросом давления.

Норма расхода в любых ситуациях регулируется быстро и точно через компьютер. Устройство выравнивания давления при данной технологии не требуется.

ProfiClick

Маленький терминал с большим комфортом



✓ Комфортная установка ProfiClick на AmaSpray+

Для штанги и руления

Терминал ProfiClick предлагает возможность простого и точного управления гидравлическими функциями штанги и рулением опрыскивателей AMAZONE.

Он поставляется в комбинации с электрогидравлическим «складыванием Profi 1». Все элементы управления терминала ProfiClick эргономично расположены и связаны непосредственно с одной функцией. Поворотными регуляторами для корректировки наклона штанги или автоматического руления прицепного опрыскивателя можно управлять во время движения благодаря их центральному фиксированному положению. Таким образом, механизатор может сконцентрироваться только на вождении.

Для управления гидравлическими функциями опрыскивателя AMAZONE терминал ProfiClick комбинируется с терминалом машины AmaSpray+ или любым другим ISOBUS-терминалом. Он предлагает удобный вариант гидравлических функций за счет циркуляции масла. На тракторе требуется наличие всего одного гидровыхода простого действия и безнапорный обратный поток.



✓ Терминал ProfiClick без руления
– Управление функциями штанги за счет циркуляции масла



✓ Терминал ProfiClick с рулением
– Управление функциями штанги и автоматическим рулением для точного ведения по колее за счет циркуляции масла

- ① Эргономичная опора для руки
- ② Вкл/выкл
- ③ Блокировка штанги
- ④ Складывание штанги
- ⑤ Поднять/опустить штангу
- ⑥ Наклон штанги

- ① Эргономичная опора для руки
- ② Вкл/выкл
- ③ Управление автоматическое/ручное
- ④ Ручное управление
- ⑤ Блокировка штанги
- ⑥ Складывание штанги
- ⑦ Поднять/опустить штангу
- ⑧ Наклон штанги

MEMBER OF



ISOBUS как основа интеллектуальной коммуникации

Один язык, много преимуществ!

Каждая ISOBUS-машина от AMAZONE представляет собой современнейшую технику с почти неограниченными возможностями. При этом не играет никакой роли, будете ли Вы использовать терминал управления от AMAZONE или имеющийся ISOBUS-терминал на Вашем тракторе. ISOBUS обозначает действующий по всему миру стандарт коммуникации между терминалами управления, тракторами и навесными орудиями, с одной стороны, и системами управления агропредприятием Farm Management Information System – с другой.

Управление с различными ISOBUS-терминалами

Это означает, что Вы можете управлять всеми Вашими ISOBUS-орудиями с помощью одного терминала. Вы только соединяете машину с соответствующим ISOBUS-терминалом, и требуемая панель управления появляется на мониторе в кабине Вашего трактора.

Преимущества ISOBUS:

- ✔ Общемировая стандартизация обеспечивает единые интерфейсы и форматы данных, так что устанавливается совместимость со сторонними производителями
- ✔ Спецификация «Plug and Play» между машиной, трактором и прочими ISOBUS-орудиями





Идеально разработанное управление машиной AMAZONE

Машины и терминалы управления AMAZONE предлагают функциональный объём с очень простым и надёжным управлением:

- ✔ Более высокая совместимость и функциональная безопасность Ваших ISOBUS-орудий
- ✔ Без дополнительных модулей на машине. Все ISOBUS-машины AMAZONE уже серийно оснащены необходимыми ISOBUS-функциями
- ✔ Ориентированное на практику программное обеспечение машины и логическая структура меню
- ✔ Вид MiniView на всех терминалах AMAZONE и прочих ISOBUS-терминалах. Например, Вы видите данные машины в формате GPS
- ✔ Возможность управления машиной с помощью решения терминал-трактор или решения с 2 терминалами
- ✔ Гибкое представление режима поля и машины между трактором и терминалом управления
- ✔ Единая концепция управления. Свободно конфигурируемая индикация и индивидуальные панели управления для каждого механизатора
- ✔ Полезные, дополнительные функции, такие как автоматическое отклонение штанги вниз на Вашем опрыскивателе AMAZONE
- ✔ Интегрированная функция регистрации данных Task Controller



Четко структурированное управление машиной AMAZONE

Преимущества программного обеспечения машин AMAZONE:

- ✔ Ориентированное на пользователя и интуитивное
- ✔ Разработано специально под машину
- ✔ Функциональный объём сверх ISOBUS-стандарта

Наглядное изображение рабочего меню в системе управления машиной AMAZONE



Автоматическое посекционное включение GPS-Switch

Пример: ширина захвата 24 м (6-6-8-8-8-6-6 = 48 форсунок)

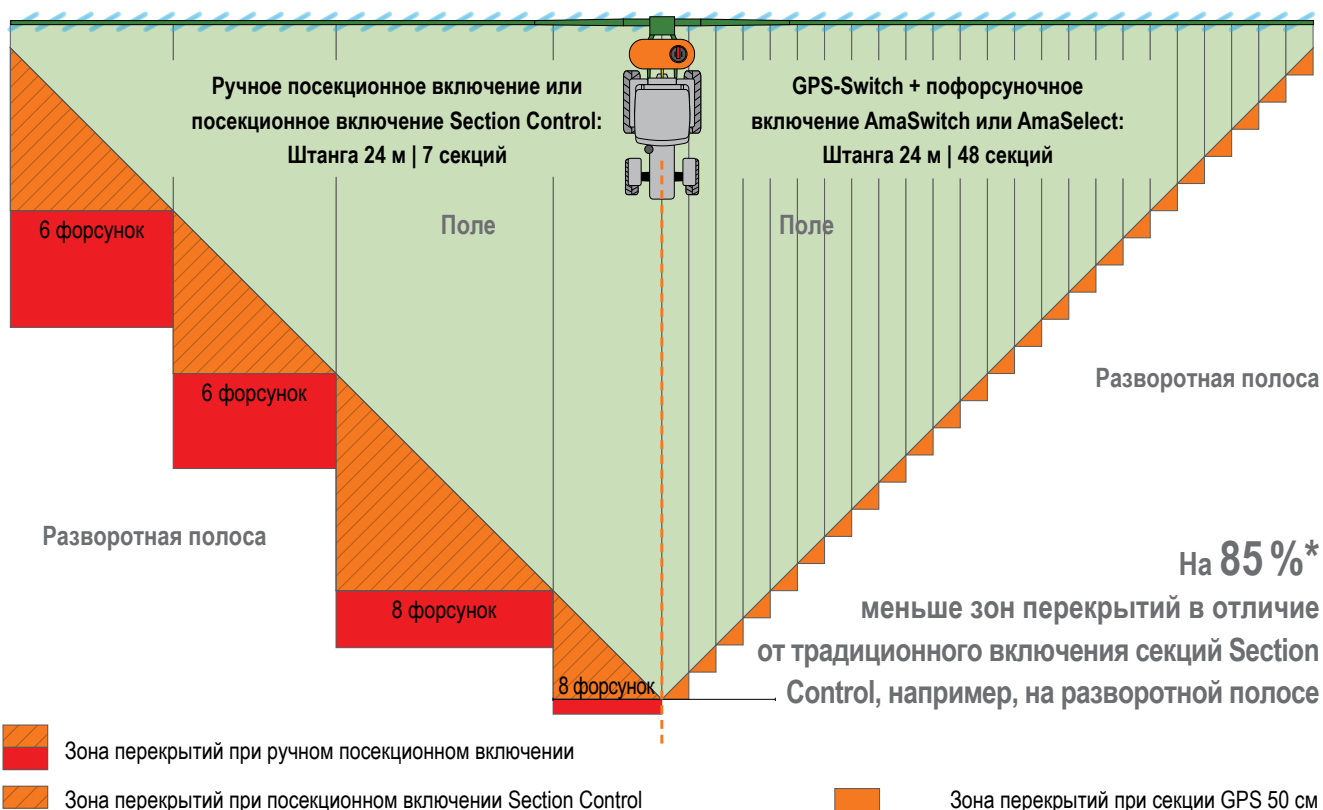

Автоматическое посекционное включение на разворотной полосе и на клиньях **GPS-Switch**

5%*

Экономия средств защиты растений



Электрическое пофорсуночное включение **AmaSwitch** или **AmaSelect**

5%*

Дополнительная экономия средств защиты растений

* Значения зависят от структуры площадей, ширины захвата и количества секций

Точное включение секций 50 см

Важнейшим преимуществом пофорсуночного включения является возможность еще более точной обработки при малых секциях на клиньях и выступах, а также на разворотной полосе. В комбинации AmaSwitch или AmaSelect с автоматическим посекционным включением GPS-Switch с Section Control происходит автоматическое включение отдельных форсунок по секциям 50 см. Зоны перекрытий за счет этого

значительно уменьшаются и в отличие от традиционного включения секций Section Control меньше на 85%. Так, комбинация из GPS-Switch и пофорсуночного включения, в зависимости от структуры площадей, ширины захвата и количества секций, ведет к существенной экономии средств по сравнению с традиционной техникой для защиты растений.

За счет точного включения с GPS-Switch предотвращается возникновение перекрытий на разворотной полосе и на клиньях.



GPS-Switch

Если на терминале есть функция Section Control, как например, посекционное включение GPS-Switch от AMAZONE, то включение секций может происходить автоматически и в зависимости от GPS-положения. Если поле заложено, то механизматор может в автоматическом режиме полностью сконцентрироваться на управлении трактором, поскольку включение секций на клиньях и на разворотной полосе происходит автоматически.

Преимущества автоматического посекционного включения:

- ✔ Облегчение работы механизматора
- ✔ Повышение точности в ночное время или при высоких скоростях
- ✔ Меньше перекрытий и просеков
- ✔ Экономия производственных средств
- ✔ Меньше повреждений посевов и вреда для окружающей среды

❗ «С функцией Section Control ISOBUS-компьютер существенно облегчает работу механизматора».

(«dlz agrarmagazin» – «Тест-драйв Распределитель удобрений ZA-TS» · 02/2017)

С автоматическим посекционным включением GPS-Switch AMAZONE предлагает систему, базирующуюся на спутниковой системе навигации GPS, позволяющую полностью автоматическое включение секций для всех терминалов управления AMAZONE и ISOBUS-распределителей, -опрыскивателей и -сеялок.

GPS-Switch basic

- ✔ Автоматическое посекционное включение до 16 секций
- ✔ Закладка виртуальной разворотной полосы
- ✔ Автоматическое предварительное отклонение штанги вниз на опрыскивателе AMAZONE
- ✔ Опционально для AmaTron 4

GPS-Switch pro (как модификация GPS-Switch basic)

- ✔ Автоматическое посекционное включение до 128 секций, в частности для опрыскивателей с пофорсуночным включением
- ✔ Маркировка препятствий (например, пробоина, опора ЛЭП)
- ✔ Auto-Zoom для приближения к разворотной полосе
- ✔ Опционально для AmaTron 4

✔ AmaClick

При работе на технических культурах, а также при гнездовом опрыскивании необходимо отключение и включение отдельных секций в центре штанги. AmaClick – ещё один эргономичный элемент управления, который может функционировать как в комбинации с многофункциональным джойстиком AmaPilot+, так и отдельно, с терминалом ISOBUS.



Облегчение рабочих будней –

Используйте свои возможности!

GPS-Maps&Doc

Все ISOBUS-терминалы AMAZONE серийно могут через Task Controller регистрировать и сохранять как данные машин, так и данные местности. Также возможна дифференцированная работа путем обработки аппликационных карт в формате shape и ISO-XML.

- ✔ Простое создание, загрузка и обработка заданий
- ✔ Сразу приступить к работе и позже принять решение о необходимости сохранения данных
- ✔ Импорт и экспорт заданий в формате ISO-XML
- ✔ Сбор заданий через PDF-экспорт
- ✔ Интуитивная система для обработки аппликационных карт в формате shape и ISO-XML
- ✔ Автоматическая дифференцированная регулировка нормы внесения
- ✔ Индикация неактивных границ поля и автоматическое распознавание поля при проезде площадей
- ✔ Оптимальный менеджмент посевов за счет соответствующей потребностям обработки
- ✔ Серийно для AmaTron 4

GPS-Track

Система параллельного вождения GPS-Track призвана существенно облегчить ориентировку на поле, прежде всего, на кормовых угодьях или участках без технологической колеи.

- ✔ С виртуальной световой консолью в строке состояния
- ✔ Автоматический режим переключения технологической колеи через GPS для сеялок
- ✔ Различные режимы колеи, такие как линия А-В или движение по контуру
- ✔ Опционально для AmaTron 4

AmaCam

Лицензия ПО для отображения одного изображения с камеры на AmaTron 4.

- ✔ Автоматическое отображение изображения с камеры на AmaTron 4 при движении задним ходом



Изображение аппликационной карты на AmaTron 4



Отображение изображения с камеры на AmaTron 4

AmaTron 4

Manager 4 all



Простое и комфортное управление, так же интуитивно, как с планшетом

Почему бы не управлять терминалом так же интуитивно, как планшетом или смартфоном? AMAZONE разработала для этой цели удобное в эксплуатации программное обеспечение AmaTron 4 и предлагает, тем самым, ощутимо более плавный процесс работы, особенно при проведении менеджмента заданий. AmaTron 4, с 8-дюймовым мультисенсорным цветным дисплеем отвечает высочайшим требованиям и предлагает Вам максимальное удобство в пользовании. Проскальзыванием пальца или через карусель приложений можно быстро перейти от одной операции к другой и пройтись по четко структурированному меню управления. Практичный вид MiniView, свободно конфигурируемая строка состояния, а также виртуальная световая консоль делают применение AmaTron 4 особенно наглядным и комфортным.



AmaPilot+ – Всё из одних рук!

Благодаря функциональности AUX-N Вы можете управлять многими функциями машины в рабочем меню с джойстиком AmaPilot+ или прочими многофункциональными ISOBUS-джойстиком.

Преимущества AmaTron 4:

- ✔ Автоматический полноэкранный режим в неактивном состоянии
- ✔ Автоматическое высвечивание сенсорных кнопок с помощью датчика приближения
- ✔ Практичная концепция MiniView
- ✔ Управление через мультисенсорный цветной дисплей или клавиши
- ✔ Интуитивный и удобный в пользовании
- ✔ Документирование данных, касающихся поля
- ✔ Ориентированная на практику и интеллектуальная структура меню
- ✔ Практичное меню быстрого старта с импортом и экспортом данных задания, окнами для справочной информации, дневным/ночным режимом и назначением AUX-N
- ✔ Один разъём для камеры с автоматическим распознаванием движения задним ходом
- ✔ Бесплатный пробный период для всех платных лицензий
- ✔ AmaTron Connect – для опционального вступления в эпоху цифровых технологий

Серийно с: **GPS-Maps&Doc**

Преимущества AmaPilot+:

- ✔ Почти все функции под рукой на 3 уровнях
- ✔ Регулируемый размер рукоятки
- ✔ Свободное и индивидуальное программирование клавиш

AmaTron Connect

Новые возможности для комфортной, сетевой работы

С AmaTron Connect AMAZONE предлагает цифровой интерфейс для смартфона или планшета. Мобильное устройство и AmaTron 4 соединяются очень просто через WLAN-разъём. AmaTron Connect позволяет использовать приложение AmaTron Twin, а также осуществлять обмен данными через agrirouter и приложение myAmaRouter.

Приложение AmaTron Twin

Наглядное дооснащение дисплея

Приложение AmaTron Twin предлагает механизатору больше комфорта во время работы, где GPS-функциями в режиме отображения поля можно дополнительно управлять через мобильное устройство, например, планшет, параллельно с управлением машиной на AmaTron 4.

Бесплатно скачать приложение и протестировать DEMO-вариант.



Все в поле зрения в любое время с приложением AmaTron Twin и комплектом креплений для планшета для фиксированного монтажа на AmaTron 4

Преимущества дооснащения дисплея AmaTron Twin:

- ✔ Использование имеющегося в наличии мобильного устройства
- ✔ Больше наглядности – все процессы в поле зрения
- ✔ Комфортное управление GPS-функциями в режиме просмотра карт, параллельно, через мобильное устройство
- ✔ Наглядное и достоверное изображение эксплуатируемой машины и ее секций

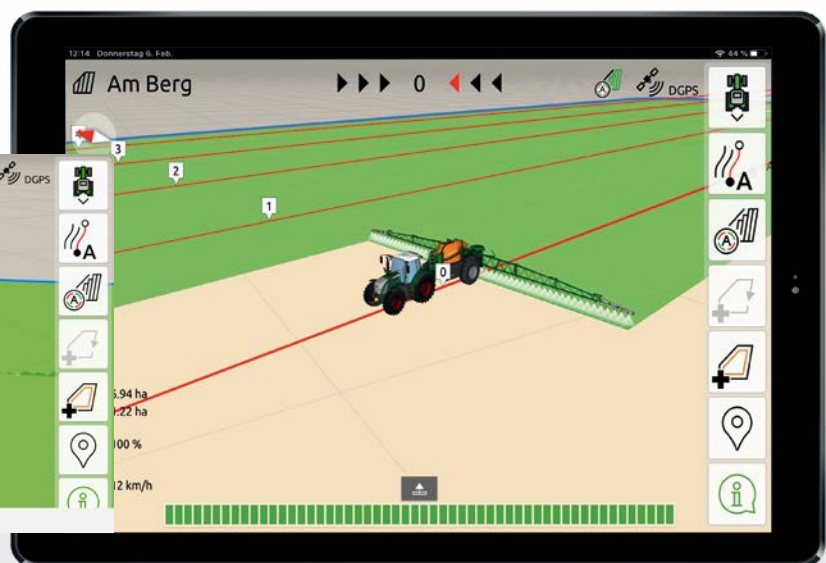

Альтернативный просмотр карт с AmaTron Twin – Наглядное изображение эксплуатируемой машины и ее секций, а также кнопки на правой стороне мобильного устройства.

agrirouter –



Независимая платформа для обмена данными для сельского хозяйства



Видео для просмотра

Безопасный обмен данными

agrirouter - это независимая платформа для обмена данными для фермеров и подрядных организаций. Она позволяет проводить простой и независимый от производителя обмен данными между машиной и аграрным программным обеспечением и сокращает административные затраты. При этом пользователь может в любое время осуществлять полный контроль своих данных.

Приложение myAmaRouter

Для онлайн-передачи данных между AmaTron 4 и agrirouter

Приложение myAmaRouter позволяет осуществлять обмен данными между ISOBUS-терминалом управления AmaTron 4 и независимой платформой для обмена данными agrirouter. Если при работе с машиной AMAZONE нужно использовать данные по заданиям, например, аппликационные карты, то можно очень просто передать данные из информационной системы менеджмента предприятий (FMIS) через agrirouter и приложение myAmaRouter на AmaTron 4. После проведенной работы выполненное задание можно вновь передать обратно и предоставить для документирования с помощью аграрного программного обеспечения.

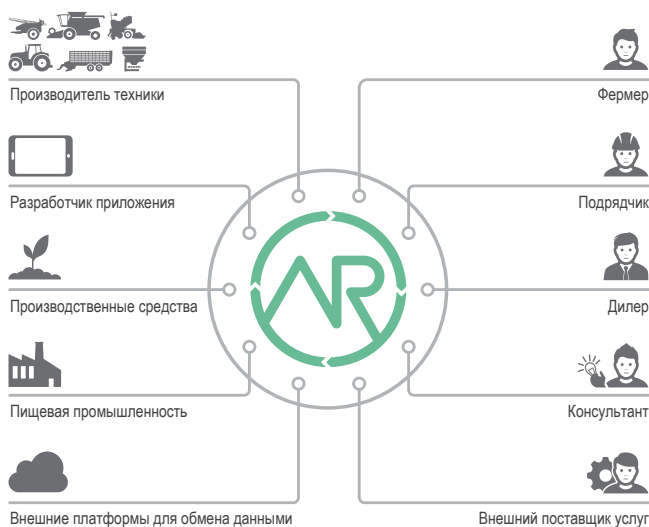

Независимое от производителя приложение agrirouter позволяет безопасный и несложный обмен данными.

Преимущества agrirouter:

- ✔ Простой обмен данными между ISOBUS-терминалом управления AmaTron 4 и независимой платформой для обмена данными agrirouter
- ✔ Комфортная и быстрая передача данных задания и рабочих данных без использования USB-накопителя
- ✔ Больше гибкости при обмене данными и документировании

Несложная передача данных. Прозрачно и безопасно!



Comfort-пакет для ISOBUS-терминалов

Удобный в эксплуатации и экологичный пакет



Comfort-пакет

Управление циркуляцией раствора

Comfort-пакет от AMAZONE регулирует важнейшие функции системы циркуляции раствора.

- ✔ Автоматическая остановка заполнения
- ✔ Регулировка мешалки
- ✔ Автоматическая, дистанционная очистка из кабины.

Производительность гидравлической мешалки может уменьшаться бесступенчато до полного отключения, чтобы не допустить вспенивания средства защиты растений или облегчить использование остатков для опрыскивания. На полевых опрыскивателях AMAZONE избыточный рабочий раствор всегда возвращается через обратную линию в область закачивания. Таким образом, непреднамеренное разбавление

препарата исключено. Мощность мешалки составляет 370 л/мин, что позволяет использовать более сложные растворы и высокие концентрации. 2 форсунки для внутренней очистки обеспечивают превосходный результат очистки внутри бака. Comfort-пакет автоматически промывает мешалку целиком.

Незначительное количество остатков менее 6 литров и большее количество чистой воды способствуют эффективному процессу очистки уже на поле.

Штанга AMAZONE по канонам авиастроения

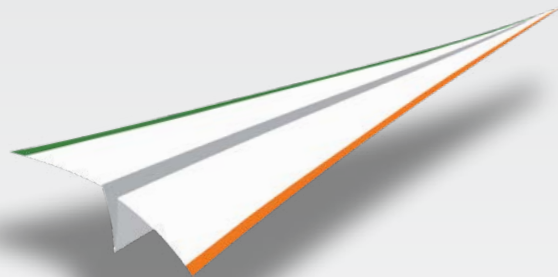

Одновременно сверхпрочная и сверхлегкая

Штанги AMAZONE благодаря специальной профильной конструкции являются сверхпрочными и, в то же время, сверхлегкими. Ширина захвата от 15 до 28 метров и разные способы складывания позволяют оптимально адаптировать штанги с учётом особенностей конкретного хозяйства. Высокое качество обеспечивает долгий срок службы даже при очень больших наработках за сезон.



Сверхузкая транспортная ширина всего 2,40 м

Штанга Super-S2 складывается и раскладывается автоматически с помощью гидроцилиндров. В транспортном положении штанги очень компактно сложены за основным агрегатом, при этом транспортная ширина составляет всего 2,40 м, а

транспортная высота - 3,30 м. Стальной профиль многократного сложения шириной до 140 мм придаёт штангам Super-S2 исключительную прочность.



Штанги Super-S2: прочные и устойчивые!



Тройная амортизация при работе в тяжелых условиях

Все штанги AMAZONE серийно оснащены

- ✔ пакетом пружин и пакетом амортизаторов для демпфирования вертикальных колебаний,
- ✔ пружинными элементами с шарнирной подвеской для демпфирования горизонтальных колебаний и
- ✔ пружинными элементами для мягкой подвески всей штанги.

Благодаря серийным компонентам, гидравлическому изменению высоты штанги и дистанционной планке, осуществляется точное продольное и поперечное распределение раствора.

Подвеска штанги Super-S2

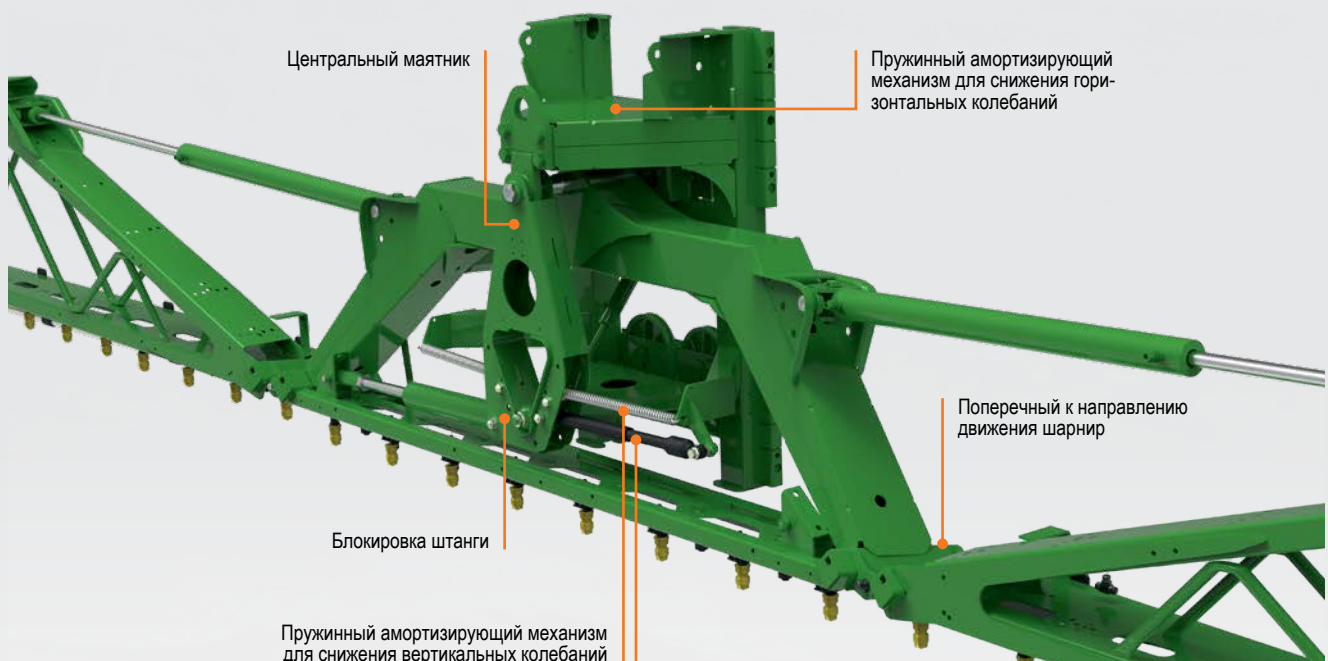



📌 Отзывы о штангах Super-S2

«Мы довольны производительностью нашего опрыскивателя-рекордсмена:

Шарнирные соединения и вся штанга целиком сохраняют свою форму даже после 100.000 га».

Карин Хандрик, сельскохозяйственный центр Хёрстельталь, 99880 Мехтерштэт

Не требуют техобслуживания и долговечные

Многолетний опыт производства штанг окупается: Конический шарнирный болт – это интеллектуальный центр продуманной конструкции штанг! Крепление штанги с помощью конического болта шарнира позволяет избежать технического люфта, что обеспечивает оптимальное функционирование штанги даже через несколько лет эксплуатации.

Стандартное использование нержавеющей стали, катодное погружное нанесение лакокрасочного покрытия по стандартам автомобилестроения, а также целенаправленное использование полимеров и алюминия гарантируют долгий срок службы.

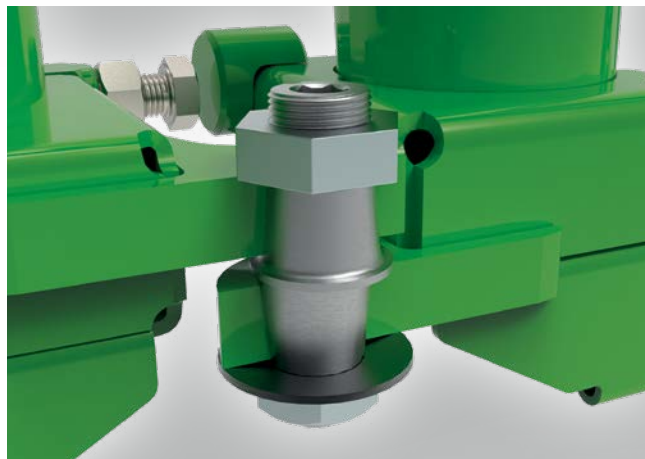

📌 Шарнир, которому все по плечу!

Варианты компоновки сегментов и складывания штанги Super-S2

Ширина захвата

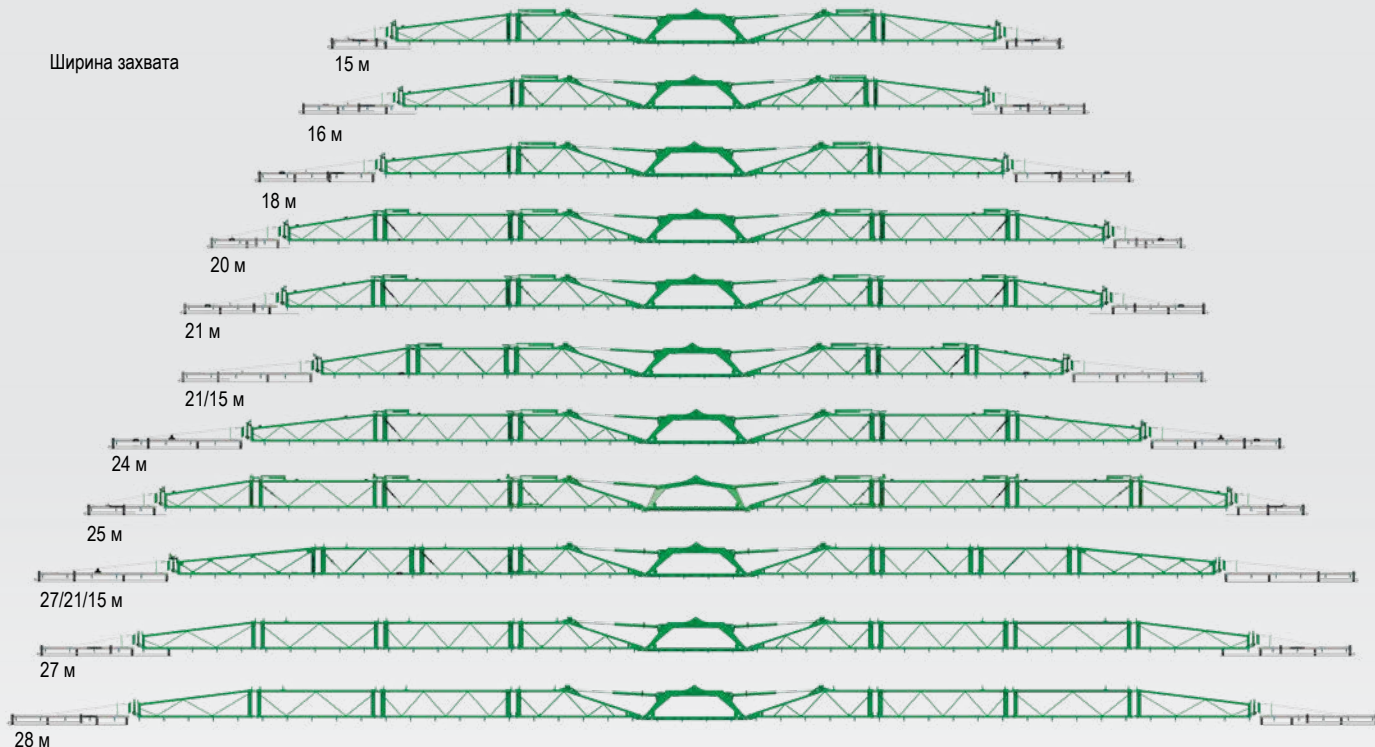

Гибкость благодаря гидравлическому складыванию штанги



✓ Стандартное складывание

Складывание на всех вариантах штанг осуществляется за счет прочных гидроцилиндров.

✓ Гидравлическая регулировка наклона

При работе на склонах и большой ширине захвата целесообразна дополнительная гидравлическая регулировка с индикацией наклона.

Преселективное складывание

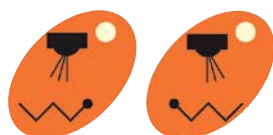

Одностороннее складывание возможно через гидровыходы трактора с помощью AmaSpray+ или ISOBUS-терминала.

Преселективное складывание отличается большой гибкостью и позволяет сложить все секции по отдельности.



Штанги можно адаптировать к имеющимся условиям, сложив, например, только левую или правую сторону.

Складывание Profi

Складывание Profi - это электрогидравлический привод штанги за счет циркуляции масла. Функции регулировки высоты, складывания/раскладывания, одностороннего складывания, уменьшения ширины захвата и изменения наклона штанги

(складывание Profi-1) просто регулируются с помощью ISOBUS-терминала или multifunctional joystick. Дополнительное отклонение вверх возможно со складыванием Profi-2.



Складывание Profi 2

DistanceControl с 2 датчиками или DistanceControl plus с 4 датчиками

Для вариантов штанг в сочетании со складыванием Profi 1 или Profi 2 возможно полностью автоматическое ведение штанги DistanceControl с 2 или DistanceControl plus с 4 датчиками. На посевах с резко отличающимся развитием или на полеглых посевах штанга при оснащении 2 датчиками

может погрузиться в посевах. В таком случае на помощь придет оснащение четырьмя датчиками. Датчики включаются электрически, параллельно, и всегда учитывается тот датчик, который расположен ближе к целевой поверхности.



Правильный выбор форсунок

Основа для успешной защиты растений



Снижение сноса ветром даже при большой скорости ветра

С помощью инжекторных форсунок с функцией нагнетания воздуха средства защиты растений могут вноситься с минимальным сносом при ветреных погодных условиях. Они находят универсальное применение на всех культурах и при любых условиях. Поскольку препарат вносится большими каплями, эти форсунки могут использоваться даже при большой скорости ветра.

AMAZONE предлагает широкий выбор форсунок от agrotop, Lechler и TeeJet.

Одинарные и многокорпусные крепления форсунок

Расположенные в профилях штанг корпуса форсунок со встроенными обратными мембранными клапанами надежно защищают систему от подтекания форсунок. Саморегулируемые байонетные затворы обеспечивают быструю замену форсунок без применения инструментов. Трех- и четырехкорпусные форсунки подходят при частой замене форсунок для разных областей применения, препаратов и культур. Защитные трубки форсунок на крайних звеньях штанг или (под заказ) по всей ширине захвата обеспечивают защиту длинных инжекторных форсунок и многокорпусных креплений.





Примеры

- 1) Lechler IDN 120-025
- 2) TeeJet XRC 110-025
- 3) Инжекторная плоскофакельная форсунка AirMix 110-04



✓ При покупке опрыскивателя AMAZONE Вы бесплатно получите монтажный ключ для простой замены форсунок.

Инжекторные форсунки (ID, TTI) обладают широким спектром капель и относительно области применения особенно вариативны. Диапазон давления возможен в пределах 2-8 bar.

Если качество смачивания обрабатываемых поверхностей стоит на первом плане при внесении, то рекомендуется использовать стандартные или препятствующие сносу ветром форсунки с мелкими каплями, такие как XR или AD. Однако, при давлении свыше 3 bar требуется особая осторожность по причине склонности к сносу ветром.

Хорошим компромиссом являются современные компактные инжекторные форсунки ID-K или Airmix: они относительно устойчивы к сносу ветром, однако, размер капель средний при рабочем давлении 2-4 bar.

Если требуется особо высокое качество смачивания, то имеется интересная альтернатива в виде двойных плоскофакельных форсунок: AVI Twin от agrotop - это двойная инжекторная плоскофакельная форсунка и не слишком мелкокапельная.

Факел опрыскивания, разделённый на две части, обеспечивает равномерное попадание препарата на переднюю и заднюю часть растения.

При скорости > 10 км/ч использование форсунки TD HiSpeed с асимметричным углом впрыска может представлять особый интерес.

Распределение размеров капель

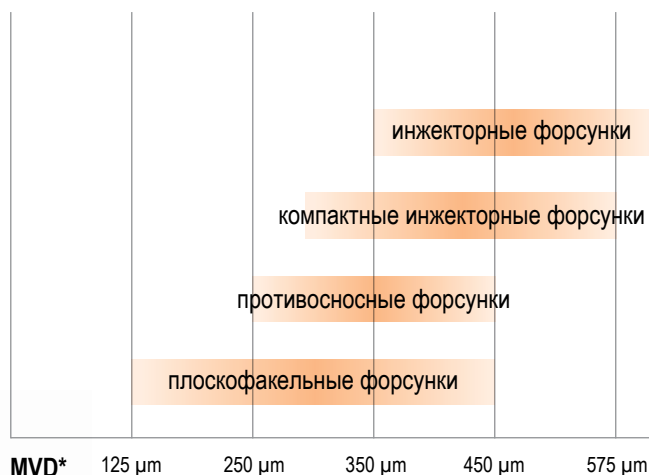

MVD* 125 µm 250 µm 350 µm 450 µm 575 µm

очень мелкие капли мелкие капли средние капли крупные капли очень крупные капли сверхкрупные капли

* средний объемный диаметр



Система принудительной циркуляции (DUS)

С DUS Вы задаете темп

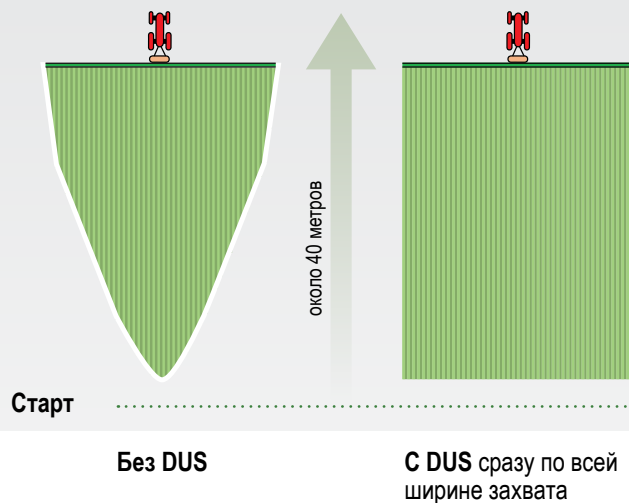

Система принудительной циркуляции (DUS) – зарекомендовала себя 10.000 раз

Система принудительной циркуляции AMAZONE DUS обеспечивает надежную циркуляцию во всей системе. В начале работы система трубопроводов, включая напорную магистраль, заполняется раствором под давлением в обратном направлении. Так, напорная магистраль постоянно заполнена и готова к работе по всей ширине захвата. Проход разворотной полосы осуществляется без остановок.

При отключении отдельных секций, выполнении разворота или во время транспортировки происходит постоянная циркуляция раствора благодаря регулировке давления. Таким образом, надежно предотвращается образование отложений, расслаивание и засорение в напорной магистрали.

При очистке, напротив, трубки до форсунок промываются чистой водой без необходимости опрыскивания. В процессе очистки концентрированный рабочий раствор возвращается через систему принудительной циркуляции в основной бак.

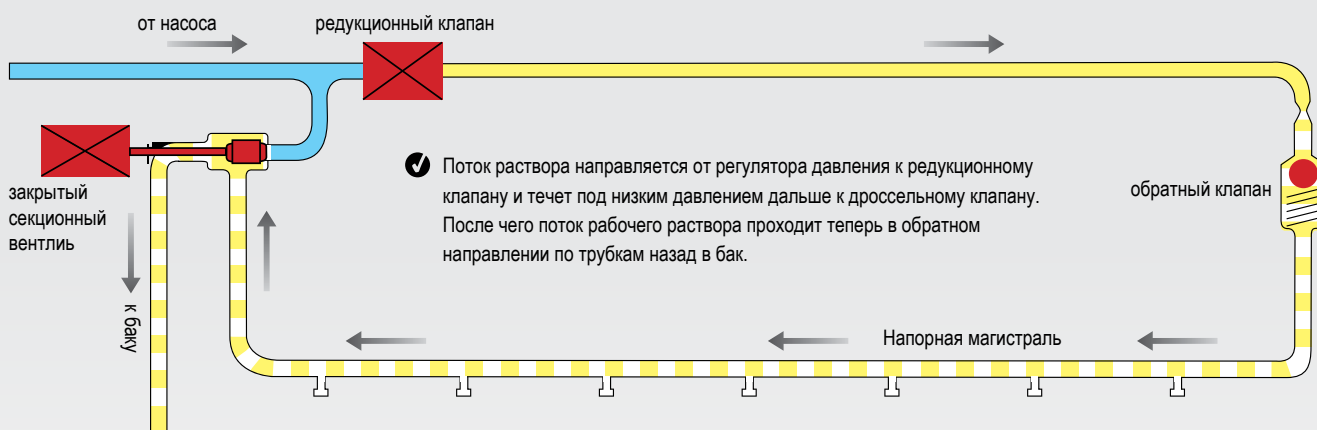

Электронное включение крайних форсунок

Для экологичного опрыскивания на границе поля

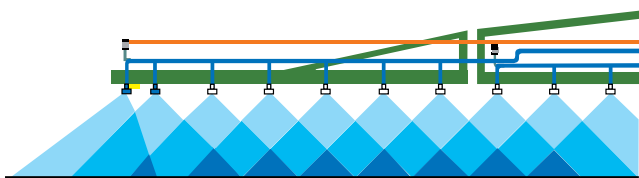

Включение дополнительных форсунок

Для увеличения обычной ширины захвата можно включить дополнительную асимметричную форсунку. Это важно прежде всего в тех случаях, когда расстояние между технологическими колеями выдерживается не совсем точно.

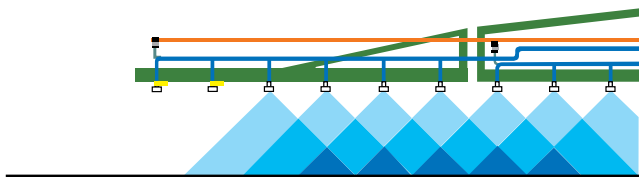

Отключение конечных форсунок

Если согласно действующим правилам необходимо оставить необработанной полосу в один метр от края поля, предлагается схема отключения конечных форсунок.

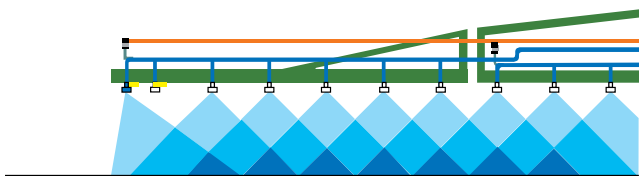

Включение пограничных форсунок

Для точного опрыскивания на границе двух чувствительных культур можно использовать пограничные форсунки, более строго ограничивающие пятно распыла.



Оснащение на любой вкус



Внесение жидких удобрений – безопасно и удобно

AMAZONE предлагает для крупнокапельного внесения жидких удобрений специальные форсунки.

В сочетании со штангой Super-S2 поставляется отдельный комплект шлангов для внесения жидких удобрений для надежного позднего внесения удобрений. Алюминиевые профили подвески шлангов устанавливаются на штангах просто и быстро. Грузы из нержавеющей стали оптимизируют положение шлангов для жидких удобрений на посевах.



Шланги для жидких удобрений с шарнирным соединением

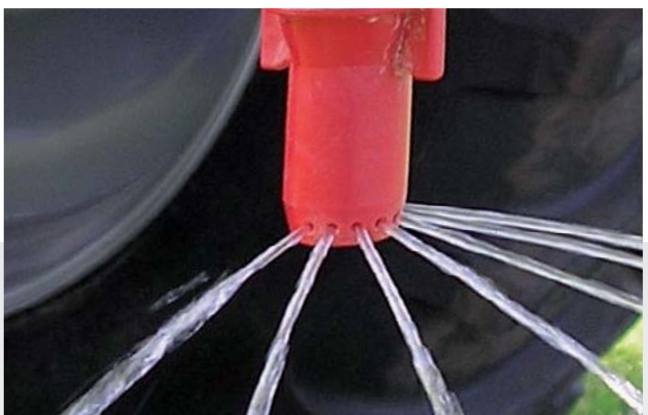

7-струйная форсунка



Система камер в задней части прицепного опрыскивателя UG

Опциональная система камер служит, прежде всего, для обеспечения безопасности при маневрировании. За счет инфракрасных светодиодов и объектива с подогревом это возможно также во время дождя, в сумерках и в темное время суток. Монитор с высоким разрешением, антибликовым покрытием и подсветкой может передавать изображения сразу с двух камер.



Светодиодное освещение штанги Super-S2

Для гибкой и эффективной работы в сумерках и ночью предлагается светодиодное освещение штанги.

Две светодиодные фары дальнего света, расположенные в центре штанги, гарантируют полный контроль форсунок.

Светодиодное освещение отдельных форсунок для штанг Super-L1 и Super-S2

Профессиональное рабочее освещение является сегодня основой для гибкой и эффективной работы в сумерках и ночью. Освещение факела распыла гарантирует полный контроль форсунок с одного взгляда.

Светодиодное освещение отдельных форсунок позволяет целенаправленно осветить каждый факел распыла. Абсолютно точно можно определить работоспособность каждой форсунки на штанге, вплоть до последней.





Технические характеристики UG Special и UG Super

Модель	UG 2200 Special	UG 2200 Super	UG 3000 Special	UG 3000 Super
Фактический объем (л)	2 400		3 200	
Бак для чистой воды (л)	280		400	
Ширина захвата (м)	15–28			
Транспортная высота (м)	3,30			
Транспортная длина (м)	5,20–5,90			
Транспортная ширина (м)	2,40			
Собственная масса со штангой Super-S2 (кг)	2.350–2.582	2.461–2.693	2.573–2.805	2.685–2.917
Насосное оборудование (л/мин)	250	370	250	370
Производительность всасывания (л/мин)	400			
Клиренс	в зависимости от дышла и шин 0,70–0,90 м			
Высота опрыскивания	0,50–2,20 м (с шинами Ø 1565 мм)			
Рабочее давление, макс. (bar)	< 10			

Иллюстрации, содержание и данные о технических характеристиках не имеют обязательной силы! В зависимости от оснащения технические характеристики могут отличаться. Возможно некоторое несоответствие изображений машин требованиям правил дорожного движения той или иной страны.



AMAZONEN-WERKE H. DREYER SE & Co. KG

Postfach 51 · D-49202 Hasbergen-Gaste

Телефон: +49 (0)5405 501-141; -197; -321; -377 · Факс: +49 (0)5405 501-193